

REGULAMENT NR. 13B/02.04.2012
PRIVIND ORGANIZAREA SI FUNCTIONAREA PARCARII PRIVATE A
RIN GRAND HOTEL

Actualizat la data de 01.11.2018

ART. 1- DISPOZITII GENERALE

1.1. Organizarea si functionarea parcarii private a **RIN GRAND HOTEL** se va realiza in temeiul regulilor statuate de prezentului Regulament aprobat sub numarul 13B din data de 02.04.2012 de catre **RIN HOSPITALITY COMPANY SRL**

1.2. Administrarea parcarii se va face exclusiv de catre **RIN HOSPITALITY COMPANY SRL**, denumita in continuare **OPERATOR**. Operatorul va lua toate masurile necesare pentru afisarea prezentului Regulament in loc vizibil la intrarea in parcare privata a RIN GRAND HOTEL, spre aducerea la cunostinta publica.

1.3. Folosirea parcarii private se va face de catre **UTILIZATORI**, respectiv de proprietarii din Confort Park si Rin Grand Residence (ce patrund pe baza unui card) si ceilalti conducatori auto (ce patrund pe baza unui abonament/tichet de acces).

1.4. Prezentul Regulament este valabil 24 de ore pe zi pe intreaga durata a anului.

1.5. Prezentul Regulament a fost formulat si aprobat pentru a ajuta la folosirea cat mai eficienta a spatiului parcarii, pentru a facilita accesul din Sos Vitan Barzesti, pentru protejarea proprietatilor din Confort Park si Rin Grand Residence, pentru a proteja clientii, vizitatorii, si personalul operatorului de eventualele accidente provocate de masini, pentru a facilita accesul in orice moment al ambulanelor si pompierilor.

ART. 2 - ORGANIZAREA PARCARII:

2.1. Respectarea prezentului Regulament este obligatorie pentru toti conducatorii auto care vor patrunde in incinta parcarii private a RIN GRAND HOTEL, fara exceptie, accesul in incinta parcarii avand semnificatia acceptarii, intelegerii si respectarii tuturor regulilor instituite de prezentul Regulament, in caz contrar Operatorul fiind indreptatit sa ia toate masurile legale pentru respectarea acestora.

2.2. Toti proprietarii din Confort Park vor parca gratuit, fara perceperea unei taxe, doar pe locurile detinute in proprietate amplasate in zona blocurilor (reprezentate pe schita in zona galbena).

2.3. Conducatorii auto care nu au calitatea de proprietari in Confort park si care patrund in incinta parcarii private a RIN GRAND HOTEL vor parca contra unui tarif stabilit de Operator, exclusiv pe locurile din parcare exterioara a hotelului (reprezentate pe schita in zona portocalie) sau pe locurile din parcare supraterana (reprezentate pe schita in zona albastra) in limita locurilor disponibile.

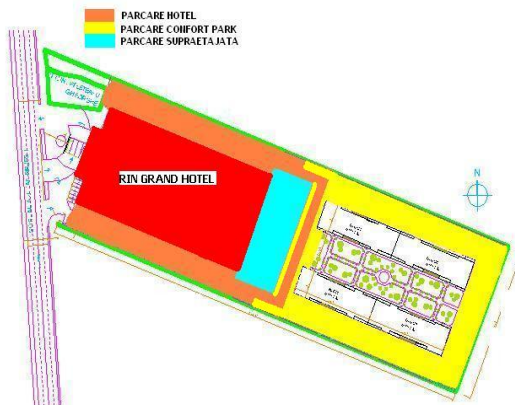

2.4. Conducatorilor auto care nu au calitatea de proprietari in Confort Park le este interzisa parcare autovehiculelor pe locurile detinute de proprietarii Confort Park amplasate in zona blocurilor (reprezentate pe schita in zona galbena).

ART. 3 – ACCESUL:

3.1. Accesul in parcare privata se face in sens unic pe doua benzi prevazute cu bariere, zona fiind special marcata si semnalizata. Intrarea permite accesul simultan a doua masini.

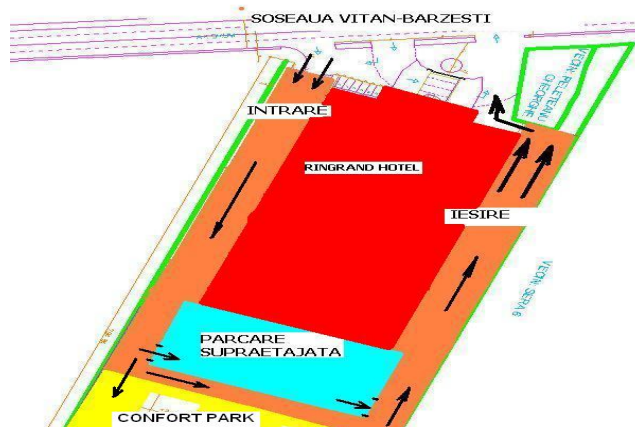

3.2. Intrarea se face pe baza de card, abonament sau de tichet.

3.3. Este strict interzisă transmiterea cardului/tichetului de acces/abonamentului către terțe persoane, în caz contrar folosirea abuzivă a acestuia atrage plata unei penalizări în cuantum de 1.000 ron, precum și posibilitatea anulării acestuia. Reinnoirea cardului, în cazul pierderii acestuia, presupune plata unei taxe de înlocuire în cuantum de 100 lei.

ART. 4- INSTRUMENTE DE ACCES

4.1. Toți proprietarii din Confort Park vor avea drept de liberă trecere către locul de parcare detinut în proprietate cu ajutorul unei cartele magnetice, denumită în prezentul regulament „card” (valabil pentru proprietarii de locuri de parcare).

4.2. Fiecare loc de parcare va beneficia de un singur card. Cardul va fi emis conform documentelor de proprietate și pus la dispoziția proprietarilor de către operator, având o perioadă de valabilitate de 10 ani.

4.3. Conducătorii auto care nu au calitatea de proprietari de locuri de parcare în Confort Park vor pătrunde în parcare privată a RIN GRAND HOTEL cu ajutorul unui „tichet de acces” sau în baza unui „abonament”.

ART. 5 - PROCEDURA DE INTRARE:

5.1. Reguli pentru accesul în parcare privată a RIN GRAND HOTEL pe baza cardului:

- a) opriți mașina în dreptul automatului de citire situat lângă barieră;
- b) printr-o simplă trecere a cardului prin fața cititorului, bariera se va deschide automat;
- c) pentru indicații detaliate puteți urmări display-ul barierei.

5.2. Reguli pentru accesul în parcare privată a RIN GRAND HOTEL pe baza tichetului:

- a) opriți mașina în dreptul automatului de eliberare tichete;
- b) apăsați butonul de eliberare tichet;
- c) automatul va elibera un tichet pe care trebuie să-l ridicați;
- d) după ridicarea tichetului bariera se va deschide;
- e) pentru indicații detaliate puteți urmări display-ul barierei

f) **Pastrati tichetul pentru iesire.**

5.3. Reguli pentru accesul în parcare privată a RIN GRAND HOTEL pe baza abonamentului:

- a) opriți mașina în dreptul automatului de citire situat lângă bariera;
- b) printr-o simplă trecere a cardului prin fața cititorului, bariera se va deschide automat;
- c) pentru indicații detaliate puteți urmări display-ul barierei.

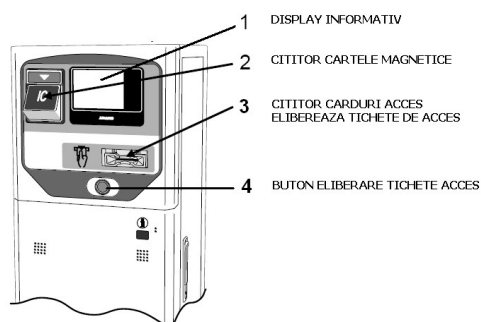

ART. 6 IESIREA:

6.1. Iesirea se face in sens unic pe doua benzi prevazute cu bariere, astfel incat se permite iesirea simultana a doua masini.

6.2. Conducatorii auto vor iesi din parcare numai prin aceasta zona, special semnalizata.

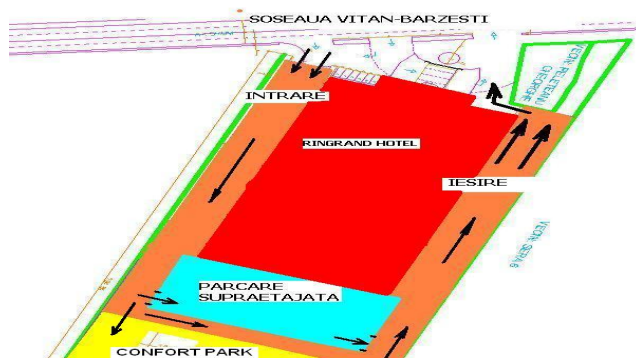

ART.7- PROCEDURA DE IESIRE:

7.1. Reguli pentru iesirea din parcare privata a RIN GRAND HOTEL daca detineti un card sau abonament:

- opriti masina langa automatul de iesire;
- treceti cardul prin fata cititorului iar bariera se va deschide automat.

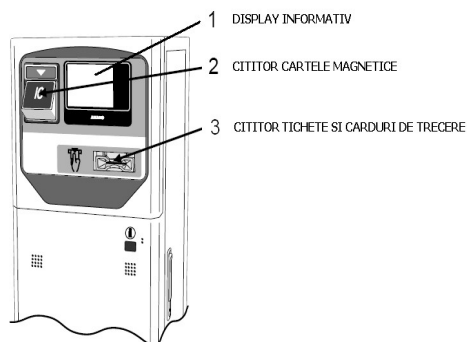

7.2. Reguli pentru iesirea din parcare privata a RIN GRAND HOTEL daca detineti un tichet :

7.2.1. Pentru o buna fluidizare a traficului si evitarea eventualelor neplaceri va fi respectata urmatoarea ordine: „Plata” apoi „Iesirea”.

7.2.2. Plata:

a) plata contravalorii taxei de parcare

1. se face numai in locurile special amenajate la automatele de plata **de la iesirea** din parcare, galeriile comerciale sau casieria aflata la iesire bariere;

Plata prin automat

2. se introduce tichetul de intrare in „Cititorul de tichete” indicat (schita de mai jos);

3. se achita suma corespunzatoare; suma datorata se poate achita atat cu monede cat si cu bancnote; automatul va returna restul de bani in cazul in care nu aveti suma fixa;

4. dupa achitarea contravalorii taxei de parcare se ridica tichetul;

5. operatiunea de plata se va realiza fara stationarea masinii in fata barierei, ci intr-un loc in care nu se obstructioneaza accesul altor autoturisme;

6. stationarea fara motiv a masinii in fata barierei va atrage plata unei penalizari de 100 ron si ridicarea masinii pentru eliberarea traficului;

7. dupa achitarea contravalorii parcarii aveti la dispozitie 30 min pentru a parasii parcare.

TERMINAL DE PLATA

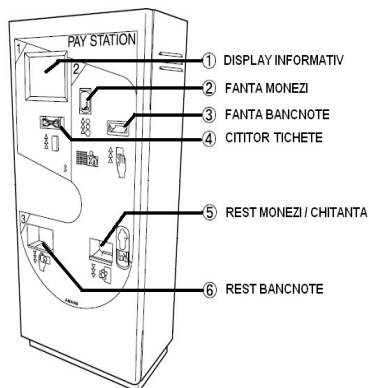

b) deschiderea barierei:

1. se opreste masina langa automatul barierei;
2. tichetul emis de automatul de plata se introduce in cititorul de tichete care va actiona deschiderea barierei;

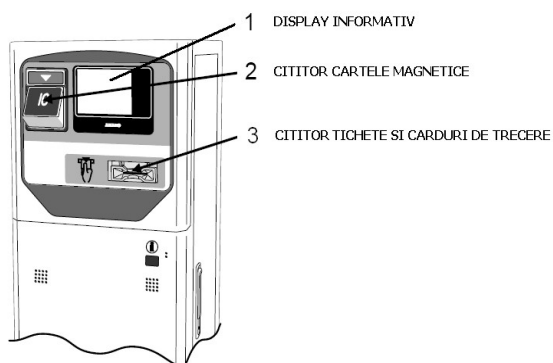

ART.8 – TARIFE SI MODALITATI DE TAXARE:

8.1. Tariful pentru parcare este de 3,00 ron/ora;

8.2. Taxarea se realizeaza la fiecare ora. (exemplu de calcul: 30 min = 0 lei; 31 min = 3 lei; 1 ora si 1 min = 6 lei etc.)

8.3. Utilizatorii beneficiaza dupa intrare de o perioada de gratie de 30 minute timp in care poate folosi parcare fara taxare. In cazul in care stationarea in incinta parcarii depaseste 30 min , taxarea se va face pentru intreaga perioada de stationare.

8.4. Pierderea (sau deteriorarea) tichetului este taxata cu tariful a trei zile de parcare.

8.5. Pierderea (sau deteriorarea) cardului este taxata cu tariful de 100 ron pentru inlocuirea acestuia.

8.6. Tarifele percepute pentru parcare pot fi modificate unilateral de catre operator si vor fi aduse la cunostiinta conducatorilor auto prin afisarea lor in mod clar si explicit intr-un loc vizibil.

ART.9 – OBLIGATIILE OPERATORULUI

9.1. Operatorul are urmatoarele obligatii:

a) sa asigure semnalizarea rutiera a parcarii;

b) sa asigure curatenia parcarii;

c) sa asigure folosinta netulburata de catre utilizatori a parcarii, in conditiile stabilite prin prezentul regulament;

d) sa afiseze la loc vizibil tarifele stabilite;

e) sa urmareasca incasarea sumelor cuvenite de la beneficiarii locurilor de parcare;

f) sa asigure eliberarea neconditionata a locurilor de parcare in situatia necesitatii efectuarii unor lucrari edilitare care impun ocuparea temporara a spatiilor de parcare respective;

g) sa nu permita parcare a vehiculelor necorespunzatoare din punct de vedere al dimensiunilor, greutatii sau din alta categorie decat cea care corespunde destinatiei parcarii sau, in caz contrar, sa incaseze contravaloarea folosintei in raport de numarul de locuri ocupate de vehiculul in cauza;

h) sa nu permita accesul in parcare a unui numar de autovehicule peste limita locurilor existente;

ART.10 – OBLIGATIILE UTILIZATORILOR

10.1. Utilizatorii au următoarele obligatii:

- a) sa respecte marcajele, indicatoarele de semnalizare rutiera a parcarii;
- b) sa nu blocheze caile de acces ;
- c) sa respecte dreptul de proprietate al locatarilor din Confort Park cu privire la locurile de parcare detinute de acestia;
- d) sa respecte indicatiile personalului; autovehiculele vor fi parcate in ordinea sosirii lor in spatiul de parcare disponibil; parcare va fi efectuata de catre conducatorii auto cu respectarea marcajelor, zonelor hasurate, intrarilor in imobile si zonelor securizate de catre personalul calificat al hotelului;
- e) sa nu monteze ilegal insemne/placute pentru rezervarea locului de parcare sau a unor sisteme de blocare acces; pe locurile de parcare de resedinta nu este permisa amplasarea/construirea de garaje, tarcuri, sisteme de blocare acces si alte asemenea; in cazul constatarii unei astfel de abateri se vor sesiza autoritatile competente si va interveni rezilierea contractului de inchiriere; dezafectarea garajelor, țarcurilor, sistemelor de blocare se realizează de catre reprezentantii Operatorului;
- f) sa nu distruga platforma de parcare sau insemnele/placutele pentru rezervarea locurilor de parcare montate de Operator;
- g) sa elibereze locurile de parcare la solicitarea angajatilor RIN GRAND HOTEL sau a societatilor cu care colaboreaza RIN GRAND HOTEL in vederea efectuării diverselor lucrari de marcare, modernizare, lucrari de retele edilitare;
- h) sa pastreze curatenia in parcare;
- i) sa achite contravaloarea prestarii serviciilor pentru locurile de parcare utilizate;
- j) sa prezinte la solicitarea personalului operatorului, cardul/tichetul de acces in parcare privata/abonamentul precum si sa se identifice, in baza unui document de identitate valabil, la cererea acestora;
- k) sa asigure securitatea interioara a vehiculelor prin inchiderea geamurilor, incuierea usilor, a capotei motorului si a portbagajului, precum si prin punerea in functiune a sistemului antifurt; Operatorul nu isi asuma responsabilitatea pentru integritatea autoturismelor si a bunurilor lasate in autoturisme ;
- l) sa nu execute in parcare privata lucrari de reparatii si intretinere a vehiculelor;
- m) sa raspunda pentru toate stricaciunile cauzate dotarilor si instalatiilor parcarii ca urmare a unor manevre gresite sau vandalizarea acestora;
- n) Conducatorii auto care vor patrunde in parcare privata a RIN GRAND HOTEL cu ajutorul unui „tichet de acces” vor solicita emiterea unui singur tichet de acces ce va fi folosit pentru o singura intrare in parcare.

ART. 11 – REGULI DE CIRCULATIE IN PARCAREA RIN GRAND HOTEL

11.1. Pentru reglementarea accesului si traficului auto in parcare privata a RIN GRAND HOTEL se instituie următoarele reguli :

- a) de regula circulatia autovehiculelor este permisa numai autovehiculelor care apartin locatarilor Confort Park si conducatorilor auto oaspeti ai hotelului;
- c) claxonatul nejustificat este interzis;
- d) volumul la muzica ascultata in masini va fi redus la intrarea in parcare privata;
- e) este interzisa spalarea masinilor pe trotuarele, aleile, parcarile si spatii comune;
- f) orice tip de publicitate in/pe proprietatea comuna se poate face numai cu acordul scris, prealabil al Asociatiei de proprietari;
- g) viteza la care poate rula un autovehicul pe aleile exterioare ale parcarii este de maxim 15 km/ora; nerespectarea acestei prevederi de catre vizitatori (executanti, musafiri, taxiuri, etc) dand dreptul Operatorului de a interzice accesului acestora;
- h) sunt interzise plimbarile pe caile de acces din interiorul cartierului cu autovehiculele de orice fel si capacitate, precum si cu motociclete, scutere, ATV-uri, karturi;
- i) se interzice cu desavarsire stationarea masinilor pe drumul de acces;
- j) se interzice abandonarea autovehiculelor in incinta parcarii, pe caile de acces sau in zonele adiacente, indiferent daca impiedica sau nu circulatia.
- k) se interzice stationarea autovehiculelor cu motorul pornit mai mult de 5 minute, in parcare supraetajata.
- l) după parcare autoturismului veți părăsi parcare prin unul dintre accesele pietonale (scari sau lift), care conduc la ieșire (nivel 0 al parării) sau la intrarea în incinta Hotelului RIN Grand (nivelul 3 al parării). În sezonul rece sau ploios, treptele scării de acces pietonal cât și suprafața de rulare a parării, pot devenii alunecoase.
- m) este interzis accesul vehiculelor cu tracțiune animală precum și a autovehiculelor dotate cu instalații GPL.

11.2. Conducerea RIN GRAND HOTEL, prin personalul de administrare și prin masuri specifice reglementarii accesului auto și monitorizorii traficului auto, va lua toate masurile legale necesare pentru implementarea tuturor regulilor de mai sus.

ART.12 – REGULI DE STATIONARE PE LOCURILE DE PARCARE AFLATE IN PROPRIETATEA RIN GRAND HOTEL

12.1. **Stationarea pe locurile aflate in proprietatea RIN GRAND HOTEL se face cu respectarea**

urmatoarelor reguli:

- a) conducatorii auto vor parca autovehiculele exclusiv pe locurile de parcare detinute in proprietate sau inchiriate, fiind interzisa stationarea acestora in afara acestor spatii; proprietarii din Confort Park sunt obligati sa parcheze autoturismele detinute exclusiv pe locurile de parcare detinute in proprietate(marcate in zona galbena).
 - b) parcare autovehiculelor se va face utilizand caile de acces, cu respectarea restrictiilor de viteza sau de alta natura existente, iar conducatorii auto vor evita sa prejudicieze in vreun fel dreptul celorlate persoane de le utiliza in mod liber prin blocarea cailor de acces sau a intrarilor in locurile de parcare;
 - c) este interzisa depanarea sau efectuarea de reparatii in incinta parcarii
 - d) parcare pe spatiile hotelului se taxeaza cu tariful afisat, exceptie facand posesorii de abonamente;
 - e) pentru utilizarea parcarii hotelului este nevoie de tichetul de acces sau cardul de acces;
 - f) intrarea in posesia tichetului inseamna acceptarea regulamentului parcarii;
 - g) parcare este destinata numai masinilor fara remorca;
 - h) accesul in parcare supraterana este permis doar autovehiculelor cu inaltimea maxima de 2 metri si o latime de maxim 2.5 metri;
 - i) conducatorul auto este obligat sa respecte marcajele existente si semnele de circulatie instalate;
 - j) conducatorul auto este obligat sa respecte destinatia locurilor special amenajate;
 - k) pentru a preveni orice situatie neplacuta exista instalate camere video la intrare, iesire precum si la automatele de plata, utilizatorii exprimandu-si acordul ca imaginile inregistrate sa poata fi folosite in scopul urmarii si verificarii respectarii prezentului regulament sau sa poata fi puse la dispozitia oricarei autoritati publice careia i-ar fi necesare;
- l) administratia parcarii nu este responsabila pentru: daunele autovehiculelor, daunele provocate de bariera datorita nerespectarii distantei intre masini, prejudiciu cauzat de alti utilizatori sau furt intamplat in parcare, pentru blocajele aparute datorita aglomeratiei;**
- m) este interzis a se lasa in masina minori nesupravegheati, animale, substante inflamabile sau obiecte periculoase;
 - n) este interzisa blocarea hidrantilor precum si a iesirilor de urgenta;
 - o) este interzisa blocarea accesului la spatiile tehnice;

12.2. Respectarea acestor reguli va fi urmarita si gestionata de operator prin intermediul agentilor de paza.

12.3. Cu exceptia conducatorilor auto care folosesc parcare privata a RIN GRAND HOTEL pe baza unui abonament si a clientilor cazati la RIN GRAND HOTEL pe toata durata cazarii acestora, perioada maxima de timp in care o masina poate stationa in parcare este de 5 zile. Dupa acest interval, Operatorul parcarii va fi indreptatit sa blocheze autovehiculul, deblocarea acestuia urmand a se efectua dupa achitarea unei taxe de deblocare in cuantum de 500 lei, precum si a unei taxe de stationare in cuantum de 40 de lei/zi, de catre conducatorul auto. Montarea dispozitivului de blocare a locului de parcare se face exclusiv de catre operatorul parcarii.

12.4. Parcare neregulamentara a autoturismului (cu titlu exemplificativ: stationarea pe caile de acces sau in zonele cu alta destinatie, ocuparea a doua sau mai multe locuri de parcare, obstructionarea sau limitarea accesului la locurile de parcare invecinate) indreptatesc administratia parcarii sa procedeze la notificarea detinatorului autoturismului prin afisarea unei somatii la locul situarii autoturismului, somatie care va mentiona fapta culpabila si sanctiunile aplicabile conform dispozitiilor art. 13.1 lit. e) si g) din prezentul regulament.

12.5. In cazul in care parcare neregulamentara a autoturismului are consecinte imediate asupra drepturilor celoralti utilizatori ai parcarii, precum si asupra bunei functionari a serviciului de parcare in incinta acesteia, administratia parcarii va fi indreptatita sa recurga imediat si nemijlocit la aplicarea sanctiunilor si a procedurilor mentionate la art. 13.1 lit. e) si g), fara a mai soma clientul conform procedurii descrise la aliniatul precedent.

ART.13- SANCTIUNI

13.1 Sunt sanctionate urmatoarele fapte:

- a) neplata tarifului de parcare sau ocuparea unui loc de parcare fara detinerea abonamentului de parcare pentru locul respectiv se sanctioneaza cu blocarea rotilor pana la plata taxei de deblocare in cuantum de 500 lei si plata integrala a unei taxe de stationare in cuantum de 40 de lei/zi.
- b) pierderea sau deteriorarea tichetului de acces in parcare este taxata cu tariful a trei zile de parcare;
- c) pierderea sau deteriorarea cadrului de acces in parcare este taxata cu tariful de 100 ron pentru inlocuirea acestuia.
- d) stationarea fara motiv a masinii in fata barierei va atrage plata unei penalizari de 100 ron
- e) stationarea masinilor pe drumul de acces se sanctioneaza cu blocarea rotilor, ridicarea autoturismului si plata unei taxe de deblocare de 500 lei;
- g) stationarea autovehiculelor pe proprietatea comuna care impiedica circulatia normala se sanctioneaza cu blocarea rotilor, ridicarea autoturismului si plata unei taxe de deblocare de 500 lei.

Blocarea locurilor de parcare prin ocupare abuziva sau utilizare necorespunzatoare, blocarea fluxurilor de circulatie, abandonarea masinilor sau orice alta abatere de la regulile mentionate in prezentul regulament, da dreptul operatorului sa ridice autoturismul in cauza pentru a asigura buna functionare a parcarii.

INFORMARE

PRIVIND PRELUCRAREA DATELOR CU CARACTER PERSONAL PRIN MIJLOACE VIDEO

1. Scopul prelucrării prin mijloace video

RIN HOSPITALITY COMPANY SRL prelucrează date cu caracter personal, respectiv imaginea, prin intermediul sistemelor video în scopul *prevenirea si combaterea savarsirii infractiunilor, monitorizarii accesului persoanelor, asigurării securității spațiilor și bunurilor, precum și al siguranței persoanelor aflate în interiorul parcarii, prevenire si stingere a incendiilor si protectia mediului* si numerele de inmatriculare in scopul constatarii, exercitarii si apararii drepturilor subscrise in instanta.

RIN HOSPITALITY COMPANY SRL. utilizează subsistemul de supraveghere video pentru asigurarea siguranței și securității parcarii. Acest subsistem vine în completarea subsistemelor de detecție, semnalizare și alarmare la incendiu, formând astfel un sistem integrat la securitate fizică. Astfel subsistemele de televiziune în circuit închis funcționează în relație de colaborare cu celelalte subsisteme enumerate mai sus, asigurând elementul de monitorizare în timp real și posibilitatea de vizualizare post-eveniment precum și înregistrare, afișarea și transmisia video către diverse persoane desemnate ca utilizatori ai subsistemului de supraveghere.

Întrucât prelucrarea datelor cu caracter personal (imaginea) prin intermediul mijloacelor de supraveghere video are un caracter obligatoriu, refuzul persoanei de a furniza datele respective determină anularea accesului acesteia în parcareea RIN HOSPITALITY COMPANY SRL situata in Sos. Vitan Barzesti nr. 7D-7E, sector 4, Bucuresti (RIN Grand Hotel).

2. Condiții de legitimitate

Prelucrarea datelor cu caracter personal prin utilizarea mijloacelor de supraveghere video, instalarea și utilizarea sub aspect tehnic a echipamentelor și elementelor componente ale sistemului de supraveghere video se realizează în conformitate cu prevederile legale în domeniu:

- Regulamentul nr. 679/2016 privind protecția persoanelor în ceea ce privește prelucrarea datelor cu caracter personal și libera circulație a acestor date și de abrogare a Directivei 95/46/CE (Regulamentul general privind protecția datelor - RGPD);

- Decizia nr. 52/2012 privind prelucrarea datelor cu caracter personal prin utilizarea mijloacelor de supraveghere video, emisă de președintele Autorității Naționale de Supraveghere a Prelucrării Datelor cu Caracter Personal (ANSPDCP);

- Legea nr.333/2003 privind paza obiectivelor, bunurilor, valorilor și protecția persoanelor, republicată, cu modificările și completările ulterioare,

- Normele metodologice de aplicare a Legii nr. 333/2003, aprobate prin HG nr. 301/2012, cu modificările și completările ulterioare;

- Ordinul nr. 52/2002 privind aprobarea Cerințelor minime de securitate a prelucrărilor de date cu caracter personal, emis de Avocatul Poporului;

- Regulamentul de organizare și funcționare a Oficiului Național al Registrului Comerțului și a oficiilor registrului comerțului de pe lângă tribunalul, aprobat prin Ordinul ministrului justiției nr. 1082/C/2014, cu modificările și completările ulterioare.

Conform dispozițiilor art. 13 alin.(2) din Decizia nr. 52/2012 privind prelucrarea datelor cu caracter personal prin utilizarea mijloacelor de supraveghere video, prelucrarea datelor cu caracter personal prin mijloace de supraveghere video se face numai de către persoanele autorizate de către operator (angajați ai operatorului).

3. Zonele monitorizate

Amplasarea camerelor de supraveghere a fost realizată în conformitate cu legislația în vigoare și în baza planului de paza aprobat de Autoritatile competente.

Se supraveghează prin mijloace video:

- zonele de acces și spațiile destinate publicului;
- zonele cu acces restricționat;

4. Transparență și informare

RIN HOSPITALITY COMPANY SRL furnizează persoanelor care intră în zona supravegheată video informațiile prevăzute de art. 13 din Regulamentul general privind protecția datelor și de art. 11 din Decizia nr. 52/2012, emisă de președintele ANSPDCP.

În acest sens, informațiile prevăzute la art. 13 din RGPD, având alăturată pictograma aferentă, sunt aduse la cunoștința persoanelor vizate în mod clar și permanent, prin intermediul unui afiș **“Notă de informare”** postat în locurile monitorizate, poziționat la o distanță rezonabilă de locul unde sunt amplasate echipamentele de supraveghere, astfel încât să poată fi văzut de orice persoană.

5. Protejarea vieții private și securitatea informațiilor

Pentru a proteja securitatea sistemului video și pentru a spori gradul de protecție a vieții, au fost introduse următoarele măsuri tehnice și organizatorice:

- limitarea timpului de stocare a materialului filmat, în conformitate cu cerințele de securitate;
- mediile de stocare (înregistratoare video digitale) se află în spații securizate, protejate de măsuri de securitate fizică;
- toți utilizatorii cu drept de acces au semnat fișa de post prin care se obligă să respecte prevederile legale în domeniul prelucrării datelor cu caracter personal;
- dreptul de acces se acordă utilizatorilor doar pentru acele resurse care sunt strict necesare pentru îndeplinirea atribuțiilor de serviciu;
- persoana care are dreptul de a acorda, modifica sau anula dreptul de acces al utilizatorilor, conform procedurii de acces la bazele de date, este administratorul de sistem, desemnat în acest sens de operator;
- administratorul/responsabilul de sistem de securitate fizică desemnat în acest sens ține în permanență o listă actualizată a tuturor persoanelor care au drept de acces la sistemul de supraveghere video, cu specificarea tipului de acces;
- responsabilul cu protecția datelor personale va fi consultat înainte de instalarea oricărui nou sistem video.

Totodată, s-a avut în vedere prevenirea unei prelucrări ilegale de date cu caracter personal sau accesul neautorizat la datele respective.

6. Accesul la datele cu caracter personal colectate prin intermediul sistemului de supraveghere video

Accesul la imaginile video înregistrate și transmise în direct sunt limitate la un număr redus de persoane (angajați ai societății) care pot fi identificate în mod clar și este determinat prin atribuțiile specificate în fișa postului (în ce scop și ce tip de acces).

Accesul la materialul filmat și/sau la arhitectura tehnică a sistemului video este limitat la un număr redus de persoane care pot fi identificate în mod clar și este determinat prin atribuțiile specificate în fișa postului (în ce scop și ce tip de acces).

RIN HOSPITALITY COMPANY SRL impune limite în privința persoanelor care au dreptul să copieze, să descarce, să șteargă sau să modifice orice material filmat.

Toți membrii personalului cu drept de acces la înregistrările video beneficiază de o instruire inițială în domeniul protecției datelor. Instruirea este oferită fiecărui nou membru al personalului, urmând ca atelierele periodice pe teme privind protecția datelor să fie organizate cel puțin o dată la doi ani pentru toți membrii personalului care au drept de acces la date.

Orice încălcare a securității în ceea ce privește subsistemul de supraveghere video este indicată în **Registrul de investigații**, iar Responsabilul cu protecția datelor este informat în legătură cu acest lucru, fără întârzieri nejustificate, în termen de cel mult 12 ore.

Sistemul de supraveghere video nu este utilizat pentru verificarea prezenței la program sau evaluarea performanței la locul de muncă.

În cazuri excepționale, dar cu respectarea garanțiilor descrise mai sus, se poate acorda acces Comisiei de cercetare disciplinară desemnată de Directorul General al RIN HOSPITALITY COMPANY SRL, în cadrul unei anchete disciplinare, cu condiția ca informațiile să ajute la investigarea unei infracțiuni sau a unei abateri disciplinare de natură să prejudicieze drepturile și libertățile unei persoane.

7. Dezvăluirea datelor cu caracter personal colectate prin intermediul sistemului de supraveghere video

Informațiile înregistrate prin sistemele de supraveghere video sunt destinate utilizării de către RIN HOSPITALITY COMPANY SRL în scopul *monitorizării accesului persoanelor în parcare, al asigurării securității spațiilor și bunurilor instituției, precum și al siguranței persoanelor aflate în parcare* și sunt puse la dispoziția organelor judiciare și a altor instituții abilitate de lege să solicite aceste informații, la cererea expresă a acestora.

Orice activitate de transfer și dezvăluire a datelor personale către terți va fi documentată și supusă unei evaluări riguroase privind necesitatea comunicării și compatibilitatea dintre scopul în care se face comunicarea și scopul în care aceste date au fost colectate inițial pentru prelucrare (de securitate și control acces). În aceste cazuri va fi consultat și Responsabilul cu protecția datelor desemnat la nivelul operatorului de date.

Imaginile înregistrate prin intermediul sistemului de supraveghere video instalat în incinta parcarii RIN HOSPITALITY COMPANY SRL pot fi puse la dispoziția organelor judiciare, la cererea expresă a acestora.

Datele dumneavoastră cu caracter personal, prelucrate prin utilizarea mijloacelor de supraveghere video NU vor fi transferate în străinătate.

8. Durata de stocare

Durata de stocare a datelor obținute prin intermediul sistemului de supraveghere video este proporțională cu scopul pentru care se prelucrează datele, astfel că imaginile sunt stocate pentru o perioadă care nu depășește 30 de zile, cu excepția situațiilor expres reglementate de lege sau a cazurilor temeinic justificate.

La expirarea perioadei de stocare datele se șterg prin procedură automată în ordinea în care au fost înregistrate.

În cazul producerii unui incident de securitate, precum și în cazuri temeinic justificate, durata de păstrare a materialului filmat relevant poate depăși limitele normale în funcție de timpul necesar investigării suplimentare a incidentului de securitate.

Păstrarea este documentată riguros, iar necesitatea păstrării este revizuită periodic (la un interval de două luni).

9. Drepturile persoanei vizate

RIN HOSPITALITY COMPANY SRL garantează că asigură respectarea drepturilor ce revin persoanelor vizate, conform Regulamentului nr. 679/2016 privind protecția persoanelor fizice în ceea ce privește prelucrarea datelor cu caracter personal și privind libera circulație a acestor date și de abrogare a Directivei 95/46/CE.

Toate persoanele implicate în activitatea de supraveghere video și cele responsabile de administrarea imaginilor filmate vor respecta procedura de acces la date cu caracter personal.

Informarea persoanelor vizate se realizează în mod clar și permanent prin intermediul unui semn adecvat, cu vizibilitate suficientă și localizat în zona supravegheată, astfel încât să semnaleze existența camerelor de supraveghere și pentru a comunica informațiile esențiale privind prelucrarea datelor cu caracter personal.

Responsabilul cu protecția datelor va asigura actualizarea informărilor corespunzător realităților existente în cadrul activităților desfășurate de RIN HOSPITALITY COMPANY SRL .

În conformitate cu dispozițiile Regulamentului nr. 679/2016 persoana vizată are următoarele drepturi:

- dreptul de acces,
- dreptul la rectificare,
- dreptul la ștergerea datelor ("dreptul de a fi uitat"),
- dreptul la restricționarea prelucrării,
- dreptul la portabilitatea datelor,
- dreptul la opoziție,
- dreptul de a nu face obiectul unei decizii bazate exclusiv pe prelucrare automată, inclusiv crearea de profiluri.

Pentru exercitarea drepturilor menționate mai sus persoana vizată trebuie să transmită a cerere întocmită în formă scrisă, datată și semnată (conform modelului prezentat la secțiunea **Cereri privind exercitare drepturi**) la adresa:

RIN HOSPITALITY COMPANY SRL
Sos. Vitan Barzesti nr. 7D-7E, sector 4, Bucuresti
e-mail: dpo@rinhotels.ro

Pentru informații suplimentare puteți contacta Responsabilul cu protecția datelor la numărul de telefon +40 372 100 000 sau la adresa de e-mail: **dpo@rinhotels.ro**

Precizăm faptul că exercitarea drepturilor este gratuită pentru o singura solicitare în cursul unui an.

De asemenea, potrivit Regulamentului general privind protecția datelor, persoana vizată are dreptul de a depune plângere (art. 77) la **Autoritatea Națională de Supraveghere a Prelucrării Datelor cu Caracter Personal** la sediul acesteia din B-dul G-ral Gheorghe Magheru nr. 28-30, sector1, București, cod poștal 0103336, e-mail: anspdcp@dataprotection.ro sau de a se adresa justiției (art. 79).



RIN HOSPITALITY COMPANY SRL prelucreaza datele dumneavoastra cu caracter personal (imagini video obtinute prin mijloace automatizate) in vederea *prevenirea si combaterea savarsirii infractiunilor, monitorizarii accesului persoanelor, asigurării securității spațiilor și bunurilor, precum și al siguranței persoanelor aflate în interiorul parcarii, prevenire si stingere a incendiilor si protectia mediului, constatarii, exercitarii si apararii drepturilor subscrisi in instanta.* Localizarea acestor camera video s-a realizat in conformitate cu planul de paza aprobat de Autoritatile competente. Timpul de pastrare a inregistrarilor video este de 30 de zile, accesul la aceste fiind restictionat doar la persoanele cu atributii in domeniul Management, IT si Security. Dupa aceasta perioada de pastrare datele personale sub forma de inregistrari video se sterg automat. Aceste date pot fi transmise si catre autoritatile competente in domeniul *prevenirea si combaterea savarsirii infractiunilor.* Prezenta nota de informare este Anexa la Regulamentul privind organizarea si functionarea parcarii private a RIN Grand Hotel nr.13B/02.04.2012, actualizat la data de 01.11.2018.

Anexa 2 la Regulamentul privind organizarea si functionarea parcarii private a RIN Grand Hotel nr. 13B/02.04.2012 actualizat la data de 01.11.2018

Reguli speciale privind securitatea si sanatatea in munca, prevenirea si stingerea incendiilor si protectia mediului

Indiferent de calitatea lor, utilizatorii parcarii private RIN Grand Hotel trebuie sa respecte urmatoarele reguli :

Reguli privind sanatatea si securitatea in munca :

- a) sa respecte marcajele, indicatoarele de semnalizare rutiera a parcarii;
- b) sa respecte viteza de rulare a autovehiculelor in incinta parcarii supraetajate limitata la maximum 5 km/h.
- c) sa respecte viteza maxima de rulare a autovehiculelor pe aleeile parcarii exterioare limitata la maximum 15 km/h; nerespectarea acestei prevederi de catre vizitatori (executanti, musafiri, taxiuri, etc) dand dreptul operatorului parcarii de a interzice accesului acestora;
- d) sunt interzise plimbarile pe caile de acces din interiorul cartierului cu autovehiculele de orice fel si capacitate, precum si cu motociclete, scutere, ATV-uri, karturi;
- e) se interzice stationarea autovehiculelor cu motorul pornit mai mult de 5 minute, in parcare supraetajata.
- f) după parcare autoturismului utilizatorii vor parasii parcare prin unul dintre accesele pietonale (scari sau lift), care conduc la iesire (nivel 0 al parcarii) sau la intrarea în incinta Hotelului RIN Grand (nivelul 3 al parcarii). În sezonul rece sau ploios, treptele scărilor de acces pietonal cât și suprafața de rulare a parcarii, pot devenii alunecoase.
- g) Utilizatorii parcarii private au obligatia sa anunte de indata personalul RIN Grand Hotel despre producerea oricarui tip de eveniment in domeniul sanatatii si securitatii in munca.

Raspunderea vizitatorilor sau a utilizatorilor parcarii private a RIN Grand Hotel in domeniul sanatatii si securitatii in munca, va fi angajata in caz de eveniment, conform dispozitiilor legale in domeniu.

Reguli privind prevenirea si stingerea incendiilor :

- a) este interzisa blocarea hidrantilor precum si a iesirilor de urgenta;
- b) este interzisa blocarea accesului la spatiile tehnice;
- c) se interzice cu desavarsire fumatul, consumul de bauturi alcoolice sau substante interzise, in incinta parcarii.
- d) se interzice cu desavarsire utilizarea focului in incinta parcarii.
- e) se interzice cu desavarsire stationarea masinilor pe drumul de acces;
- f) se interzice abandonarea autovehiculelor in incinta parcarii, pe caile de acces sau in zonele adiacente, indiferent daca impiedica sau nu circulatia.
- g) Este interzis accesul vehiculelor cu tractiune animală precum și a autovehiculelor dotate cu instalații GPL

Utilizatorii parcarii private au obligatia sa anunte de indata personalul RIN Grand Hotel despre producerea oricarui tip de eveniment in domeniul prevenirii si stingerii incendiilor si sa colaboreze cu acestia pentru inlaturarea efectelor negative aparute.

Raspunderea vizitatorilor sau a utilizatorilor parcarii private a RIN Grand Hotel in domeniul prevenirii si stingerii incendiilor, va fi angajata in caz de eveniment, conform dispozitiilor legale in domeniu.

Reguli privind paza si securitatea bunurilor si persoanelor :

RIN Grand Hotel își rezervă dreptul de a interzice accesul în incinta parcarii a autovehiculelor ale căror conducători auto se află în oricare dintre următoarele situații:

- au utilizat in mod fraudulos parcare fara achitarea tarifului de parcare datorat;
- au cauzat prejudicii patrimoniului RIN Grand Hotel.
- au săvârșit fapte de violență in incinta RIN Grand Hotel.
- au abandonat autovehiculul in parcare RIN Grand Hotel;

Eventualele avarii produse autovehiculelor proprii cât și altor autovehicule sau instalații de către conducătorii auto, pe timpul deplasării ori staționării în incinta parcarii RIN Grand Hotel, vor fi suportate de persoanele vinovate, cu excluderea răspunderii RIN Grand Hotel.

Departamentul de pază și securitate al RIN Grand Hotel nu își asumă responsabilitatea față de autovehiculele parcate în incinta parcurii ori a bunurilor aflate în interiorul acestora.

Utilizatorii parcurii private au obligația să anunțe de îndată personalul RIN Grand Hotel despre producerea oricărui tip de eveniment în domeniul pazei și securității bunurilor și persoanelor.

Răspunderea vizitatorilor sau a utilizatorilor parcurii private a RIN Grand Hotel în domeniul securității bunurilor și persoanelor, va fi angajată în caz de eveniment, conform dispozițiilor legale în domeniu.

Reguli privind protecția mediului :

În scopul evitării poluărilor accidentale a mediului înconjurător, a asigurării protecției mediului, precum și pentru aplicarea corespunzătoare a prevederilor actelor normative în vigoare din domeniul protecției mediului și a apelor, a gestiunii deșeurilor, vizitatorii sau utilizatorii parcurii private a RIN Grand Hotel, pe perioada accesului în parcare, au obligația de a respecta regulile de protecția mediului menționate aici și în legislația aplicabilă, cu ar fi :

- a) de a păstra ordinea și curățenia în zona parcurii private a RIN Grand Hotel,
- b) de a nu intra în zona parcurii private a RIN Grand Hotel cu substanțe toxice sau periculoase, ușor inflamabile, etc.
- c) de a nu evacua în canalizări, rigole pluviale, șantul de gardă, decantoare sau pe sol produse și deșeurile lichide contaminate, produse petroliere, substanțe chimice periculoase, precum și diverse deșuri de materiale ;
- d) de a nu evacua diverse materiale în șantul de gardă și decantoare,
- e) de a nu deversa sau depozita pe spațiile verzi și cai de acces diverse materiale, gunoi sau deșuri;
- f) de a parca autovehiculele doar în spațiile special amenajate astfel încât să nu blocheze caile de acces ;
- g) de a evita scurgerile de produse lichide (carburanți, uleiuri, etc) sau substanțe solide din autovehicule;
- h) de a folosi materiale absorbante în cazul scurgerilor accidentale de produse lichide și de a curăța zonele afectate de scurgeri ;
- i) Se interzice provocarea de poluare prin evacuarea cu bună știință a diverselor materiale.
- j) Se interzice aruncarea sau abandonarea deșeurilor de orice tip sau a gunoierului în parcare privată a RIN Grand Hotel ,
- k) Să anunțe de îndată personalul RIN Grand Hotel despre producerea oricărui tip de eveniment în domeniul protecției mediului și să colaboreze cu aceștia pentru înlăturarea efectelor negative aparute.

Răspunderea vizitatorilor sau a utilizatorilor parcurii private a RIN Grand Hotel în domeniul protecției mediului, va fi angajată în caz de eveniment/accident, conform principiului legal „*poluatorul plătește*” atât în ceea ce privește daunele provocate RIN Grand Hotel, partenerilor săi cât și în materia răspunderii legale pentru producerea unui accident de mediu și a reparării prejudiciilor și a refacerii mediului, conform dispozițiilor legale în domeniu.

RIN Grand Hotel nu își asumă în niciun fel responsabilitatea civilă sau penală pentru eventualele evenimente, precum și pentru orice fel de daune suferite de utilizatorii parcurii RIN Grand Hotel, produse din vina sau culpa acestora ori ca urmare a nerespectării regulilor de utilizare stabilite prin regulament sau prin legislația aplicabilă.

Conducerea RIN Grand Hotel își rezervă dreptul de a modifica prezentul Regulament, după cum consideră de cuviință.

RIN HOSPITALITY COMPANY S.R.L.
Director General,
Claudia Ghilencea